

Mehr möglich machen!

**GEITH**  
BAUGERÄTE

**NIGGL**  
BAUSTOFFE

MIETPARK · BAUMASCHINEN UND -GERÄTE · CONTAINER

2019  
HERBST | WINTER

**Neu bei  
Geith & Niggel**

- **SCANGRIP®**  
Bauleuchten
- **probst**  
Hebegeräte
- **Collomix**  
Kombi Collomix-Ardex
- **BOSCH**  
X-Lock Winkelschleifer
- **STABILA**   
Wasserwaagen 80AS
- Winterprogramm

**Geith & Niggel ...**

**... 3 mal in und um München  
– auch in Ihrer Nähe!**

info

**NEU bei  
Geith & Nigg!**

## Scangrip NOVA R

**Vielseitige Akku-Universalarbeitsleuchte für den Fachmann**

Mit der einmaligen und neuesten COB LED Technologie, bietet die **NOVA R** eine extrem starke Lichtausbeute mit einer absolut gleichmäßigen Ausleuchtung.

**Das Gehäuse aus Alu-Spritzguss ist extrem robust und widerstandsfähig gegenüber starken Stößen, Schlägen und Vibrationen.**

Auch als Handlampe verwendbar.



**€ 59,00**

Art-Nr. 809313

### Lichtquelle:

- High-efficiency COB LED
- Lichtstärke max. (Lux) 2000
- Abstrahlwinkel 110°
- Akkukapazität 5400 (mAh)

**SCANGRIP®**

€ 139,<sup>90</sup>

## Scangrip NOVA 5K

**Kräftige 5.000 Lumen COB-LED Arbeitsleuchte inklusive Stativ (809321)**

- 5 Meter Anschlußleitung 230 V

Art-Nr. 809317

## Scangrip NOVA 10K

**Extrem kräftige 10.000 Lumen COB-LED-Arbeitsleuchte inklusive Stativ (809321)**

**Die leistungsstärkste SCANGRIP Arbeitsleuchte mit Lichtkontrolle**

Die NOVA 10K ist die leistungsstärkste SCANGRIP Arbeitsleuchte auf dem Markt mit mehr als 10.000 Lumen für die absolut anspruchsvollsten Aufgaben in allen Arbeitsumgebungen geeignet.

- 5 Meter Anschlußleitung 230 V

Art-Nr. 809318

€ 249,<sup>90</sup>

## Scangrip Dreifuß-Stativ „Tripod“

**Stationäre, flexible Positionierung der Arbeitsbeleuchtung**

Mit dem SCANGRIP DREIFUSS-STÄNDER sind Sie für jede Arbeitsaufgabe, bei der flexible Beleuchtung der springende Punkt ist, gerüstet. Das Stativ ist von 1,35 m bis 3 m höhenverstellbar und bietet damit die Möglichkeit den Beleuchtungswinkel und die Höhe beliebig einzustellen.

Eingeklappt ist das Stativ kompakt und wiegt nur 6 kg.

€ 79,<sup>00</sup>

Art-Nr. 809321

# SCANGRIP®

Die robuste NOVA-Serie 5K und 10K ist bestens für die äußerst anspruchsvollen, nassen und schmutzigen Bedingungen auf der Baustelle und für Arbeiten im Freien unter sämtlichen Wetterbedingungen geeignet. Mit der neuen Dimmerfunktion kann man zwischen fünf verschiedenen Lichtstufen wählen.

Die einmalige COB-LED-Technologie liefert eine extrem starke Lichtausbeute mit einer absolut gleichmäßigen Ausleuchtung.

Der CRI-Wert liegt nahezu Tageslichtqualität und das Gehäuse besteht aus Alu-Spritzguss, der es extrem robust und widerstandsfähig auch gegenüber starken Stößen, Schlägen und Vibrationen macht – perfekt für den Arbeitsplatz.

Mit der eingebauten Lichtsteuerung bei der 10K lassen sich, bis zu vier Arbeitsleuchten gleichzeitig bedienen. Die Lichtsteuerung ermöglicht das Ein- /Aus-schalten der Leuchte und die Lichtleistung der jeweiligen Arbeitsaufgabe anzupassen.

Das Programm ist auch ideal, wenn eine oder mehrere der Lampen schwer zugänglich sind z.B. auf dem SCANGRIP-Stativ.

Das neue NOVA-Design ist elegant mit integriertem Tragegriff und neuem Stellfuß für Direktmontage am SCANGRIP TRIPOD.



SCANGRIP®

AERA LITE



NEU!

## Scangrip AREA LITE CO

**4.000-Lumen-LED-Arbeitsleuchte mit Steckdose und 360° Abstrahlwinkel**

Die neue AREA LITE CO wurde entwickelt, um den ganzen Raum mit einem 360° Abstrahlwinkel auszuleuchten.

Mit einem diffusen, blendfreien und angenehmen Arbeitslicht ist die AREA LITE CO ideal für den wählerischen Handwerker, der kräftige und effiziente Ausleuchtung nicht nur von großen Oberflächen, sondern auch von ganzen Räumen für Reparaturen, Malerarbeiten oder Bauarbeiten braucht.



AERA LITE

AERA LITE  
AKTIV

€ **129,<sup>90</sup>**

Art-Nr. 809320



Art-Nr. 761027

## Scangrip Head Lite A

**Bequeme Stirnleuchte mit Batterie und Bewegungssensor und flexibler Ausrichtung.**

**150 Lumen**

€ **19,<sup>90</sup>**

## Ein guter Baustrahler sollte mindestens drei wichtige Kriterien erfüllen

**Hauptkriterium** jedes Baustrahlers ist die Beleuchtungsstärke in der Einheit Lux. Dieser Wert gibt an, wie hell eine Fläche ausgeleuchtet wird. Der zweite, oft angegebene Wert Lumen definiert dagegen den reinen Lichtstrom, den eine Lichtquelle aussendet. In den Arbeitsschutzrichtlinien sind für definierte Arbeiten die Mindestbeleuchtungsstärken in Lux angegeben. Dabei wird zwischen allgemeiner Beleuchtung (für den ganzen Raum) und gerichteter Beleuchtung (für den begrenzten Arbeitsbereich) auf der Baustelle unterschieden.

Für Trockenbauer beispielsweise, die oft anspruchsvolle Montagearbeiten und Oberflächenbearbeitung durchführen, ist ein Baustrahler mit mindestens 200 Lux Beleuchtungsstärke unabdingbar. Gute Strahler verteilen das Licht breit, ohne dabei zu blenden. Damit die Leistungsdaten des Strahlers auch zu einem guten Arbeitslicht werden, ist auch dessen Positionierung wichtig.

**Zu empfehlen ist immer ein Stativ**, auf das der Strahler montiert werden kann. Die Lichtquelle sollte so aufgestellt werden, dass keine ungünstigen Schatten fallen und der Monteur bei der Arbeit nicht geblendet wird. Bei hochwertigen Oberflächenarbeiten lassen sich die Strahler auch als Streiflicht aufstellen, um Unebenheiten besser erkennen zu können. Gefahrenstellen, Wege (auch Fluchtwege) sollten immer mit weiteren Strahlern oder Leuchten ausgestattet werden.

Wie alle Werkzeuge und Hilfsmittel auf der Baustelle muss natürlich auch ein Baustrahler dem harten Alltag trotzen können, sprich eine gewisse Robustheit mitbringen. Moderne LED-Strahler sind per se unempfindlicher als beispielsweise die alten Halogen-Varianten.

**Sicherheitsglas und ein stoßfestes Gehäuse** sollten ebenfalls Standard sein. Auch die Schutzart bei LED Baustrahlern ist sehr wichtig, die angibt, wie gut der Strahler gegen Fremdkörper (wie Staub) und Feuchtigkeit geschützt ist. Die Schutzart IP54 (staub- und spritzwassergeschützt) ist das Minimum, das ein baustellentauglicher Strahler mitbringen sollte.

### Die kabellose Akkutechnik hält auch bei der Beleuchtung auf der Baustelle Einzug

Baustrahler sind geradezu dazu prädestiniert, mit Akku betrieben zu werden. Einerseits bietet die LED-Technik einen hohen Wirkungsgrad und einen niedrigen Stromverbrauch, andererseits werden die angebotenen Akkus immer leistungsfähiger.

Hinzu kommt, dass bei vielen Baustrahlern die Akkulaufzeit dadurch erhöht werden kann, dass die Helligkeit nach unten regelbar ist. Akkustrahler sind enorm praktisch, denn die oft im Dunkeln liegenden Kabel werden zu Stolperfallen.

Erkauft wird die Praktikabilität allerdings durch ein höheres Gewicht, denn die Akkus, zumal in den 5,0-Ah-Varianten, sind schwer. Dazu kommen noch ein bis zwei Wechselakkus, die ein unterbrechungsfreies Arbeiten ermöglichen. Wer sich nicht für die Beleuchtung seiner Baustelle zwischen akku- oder kabelgebundenen Strahlern entscheiden kann oder je nach Baustelle auch mal wechseln möchte, wählt ein Kombigerät, das sowohl mit Akku als auch über den Stromanschluss nutzbar ist.

**Die neuen Scangrip LED-Baustrahler – jetzt aktuell bei Geith & Nigg!**



€ 329,<sup>00</sup>

Collomix

## Collomix Handrührwerk X04 R HF

1500W incl. Rührkorb WK140 HF

Art.-Nr. 821751



€ 445,<sup>00</sup>

Collomix

## Collomix Handrührwerk Xo33DuoHF

1150W incl. Rührkorb MKD 120 HF

Art.-Nr. 751842



€ 569,<sup>00</sup>

Collomix

## Collomix Handrührwerk Xo55R DuoHF

1600W incl. Rührkorb MKD140 HF

Art.-Nr. 821758

## ARDEX W 820

Universal Wandspachtelmasse

- Für Spachtelarbeiten gemäß den Qualitätsstufen Q1 bis Q4 geeignet
- Spritzbar und von Hand verarbeitbar
- Schließen von Fugen und vollflächiges Spachteln in einem Arbeitsgang
- Lange Verarbeitungs- und Nachbearbeitungszeit von ca. 3 Stunden
- Für Schichtdicken von 0 bis 20 mm

€ 34,<sup>59</sup>



Art.-Nr. 260240

€ 0,<sup>99</sup> /Paar

## Nitrilhandschuh Yellowstar Gr. 10

mit Strickbund



Art.-Nr. 804772

## Probst Bordsteinzange BZ

Zum Setzen von Bordsteinen,  
Randsteinen, Rinnensteinen oder dergleichen.  
Auch für Naturbordsteine.

Greifbereich 0 – 400 mm



€46,00

Art-Nr. 703623

**probst**  
the better solution

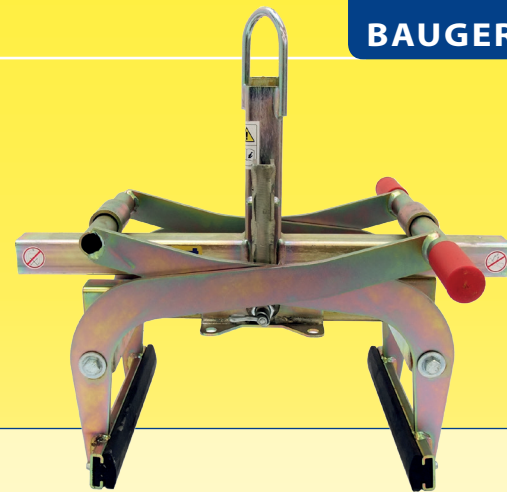

## Probst Trittstufenversetzzange TSZ-uni

Geeignet zum Greifen und Versetzen von Trittstufen, Bordsteinen, Randwinkeln, L-Steinen und dergleichen mit einem Hebezeug.

- Große Eintauchtiefe
- Greifbereich 50 – 600 mm
- Tragfähigkeit 600 kg

€449,00

Art-Nr. 800101

## Probst Richteisen RE

Zum Ausrichten der noch nicht abgerüttelten Verbundsteine.

Mit auswechselbarer, robuster, scharfkantiger Spreizklinge aus gehärtetem Federstahl zum Eintreiben in die Fuge.



€39,00

Art-Nr. 806407



## Probst Profi-Plattenheber PPH

Für die Verlegung von Betonplatten und Natursteinplatten.  
Großer Verstellbereich für alle Platten.

PPH 10/37 Greifbereich 100 – 370 mm Art-Nr. 740388

€38,00

PPH 22/50 Greifbereich 220 – 500 mm Art-Nr. 740387

€38,00

PPH 33/62 Greifbereich 330 – 620 mm Art-Nr. 740995

€38,00

## SIMPLEX-Schonhämmer mit Stahlgussgehäuse und hochwertigen Holzstiel

TPE-soft blau /  
Gummikomposition schwarz

Ø 40 mm Art-Nr. 705571

€ 16,<sup>95</sup>

Ø 50 mm Art-Nr. 705572

€ 23,<sup>05</sup>

Ø 60 mm Art-Nr. 705573

€ 29,<sup>35</sup>

Gummikomposition schwarz /  
Nylon, weiß

Ø 40 mm Art-Nr. 807671

€ 18,<sup>25</sup>

Ø 50 mm Art-Nr. 807672

€ 25,<sup>80</sup>

Ø 60 mm Art-Nr. 807673

€ 32,<sup>95</sup>

Ø 80 mm Art-Nr. 705577

€ 59,<sup>50</sup>



**TRIUSO**  
Qualitäts-  
werkzeuge

## TRIUSO – Bauschrage

4 gefräste Füße und 2 massive Schrauben er-  
geben die hohe Belastbarkeit, aus heimischem  
Holz hergestellt, **einfache Montage!**

70 x 120 cm H/B Art-Nr. 702396

€ 29,<sup>50</sup>

120 x 150 cm H/B Art-Nr. 702397

€ 45,<sup>00</sup>



## Proxxon PKW- und Universalwerkzeugkoffer 23650

Seit 25 Jahren der Klassiker  
unter Werkzeugkoffern weltweit.  
Mit hochkarätigem  
Schraubwerkzeug. 47-tlg.

€ 129,<sup>00</sup>

Art.-Nr. 800740





€ 5,<sup>95</sup>

### Beko 1K Montage-schaum

750 ml

Art.-Nr. 807841



€ 5,<sup>95</sup>

### Beko 1K Pistolen-/ Dosier-schaum

750 ml

Art.-Nr. 807844



€ 6,<sup>95</sup>

### Beko Brunnen-schaum

750 ml

Art.-Nr. 260335



€ 6,<sup>95</sup>

### Beko Pistolen-/ Dosier-Brunnen-schaum

750 ml

Art.-Nr. 260328

€ 12,<sup>95</sup>

### Beko Abfluss-Granate

1,0 l

Art.-Nr. 503168

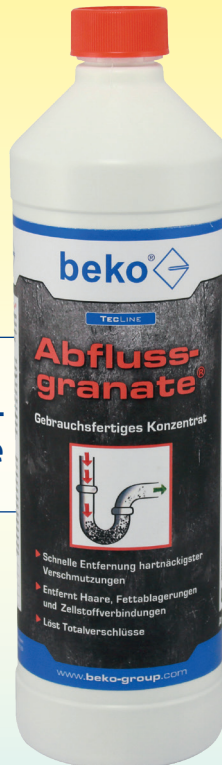

### Irimon Bauschaum-Dosierpistole

€ 24,<sup>50</sup>

Metall Lite-Plus

Art.-Nr. 503142

€ 5,<sup>50</sup>

### Beko Silikon-spray / Gleit-, Trenn- und Schmiermittel

410 ml

Art.-Nr. 709063



€ 4,<sup>95</sup>

### B10 Universal-öl Spray

410 ml

Art.-Nr. 501877



Art.-Nr. 703122

**Gloria ABC  
Pulver-  
Feuer-  
löscher**

6,0 kg

€29,<sup>50</sup>



Art.-Nr. 703123

**Gloria ABC  
Pulver-  
Feuer-  
löscher**

12,0 kg

€59,<sup>50</sup>



Art.-Nr. 703855

**Gloria AB  
Schaum-  
Feuer-  
löscher**

6,0 kg

€48,<sup>00</sup>



**Inclusive Wandhalterung!**



**Metall-Kraftstoff-Kanister  
CLASSIC**

Kraftstoff-Kanister aus Metall CLASSIC, oliv, mit UN-Zulassung für Benzin, Diesel und andere Gefahrgüter

	5 Liter	10 Liter	20 Liter
Art.-Nr.	708214	704139	704138

€13,<sup>95</sup>

€16,<sup>95</sup>

€19,<sup>95</sup>

**Hebel-  
ratschenzug**

Hebelratschenzug  
UHZ 15 /  
Tragkraft 1,5 to –  
Hub 1,50 m

Art.-Nr. 702318

€109,<sup>00</sup>

Hebelratschenzug  
UHZ 30 /  
Tragkraft 3,0 to –  
Hub 1,50 m

Art.-Nr. 702319

€169,<sup>00</sup>



**Stirrad-  
flaschenzug**

Stirradflaschenzug  
SFZ10 / Tragkraft 1 to –  
Hub 3,00 m

Art.-Nr. 702322

€94,<sup>80</sup>

Stirradflaschenzug  
SFZ20 / Tragkraft 2 to –  
Hub 3,00 m

Art.-Nr. 702323

€159,<sup>00</sup>

Stirradflaschenzug  
SFZ30 / Tragkraft 3 to –  
Hub 3,00 m

Art.-Nr. 702324

€199,<sup>00</sup>

## Zurrgrurt 50 mm / 8 m

2-tlg. mit Langhebelzugrutsche  
2500 DAN im direkten Zug,  
mit Spitzhaken

Art-Nr. 708179

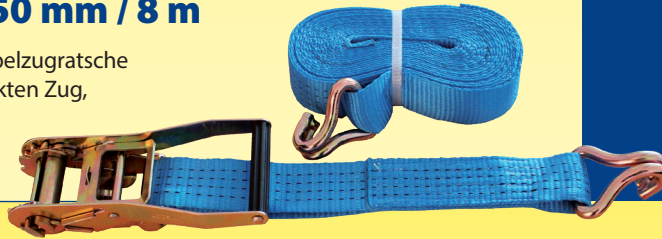

€ 17,90

Aus unserem großen Sortiment an Zurrgurten, Hebebändern, Rundschlingen und Kettengehängen ist sicher auch für Sie etwas passendes dabei. Fragen Sie unser Fachpersonal!

info

## Bosch X-Lock Trennscheibe

gerade für Inox  
und Metall

125 x 1 x  
22,23 mm

Art-Nr. 815200



€ 1,35



## Bosch Bit- und Steckschlüssel- SET / 43-tlg.

Art-Nr. 810921

€ 21,90

BOSCH



## Bosch Winkelschleifer GWX 10-125

Robuster Allrounder für den täglichen Einsatz  
in der 1.000-Watt-Kategorie – mit X-LOCK.

- Robuster Motor mit optimierter direkter Motor-  
kühlung. Ist in der Lage auch hohe Überlastun-  
gen zu bewältigen.
- Schneller und bequemer Wechsel der Einsatz-  
werkzeuge dank schlüssellosem Klick-  
System X-LOCK.

Art-Nr. 815076



Weltneuheit:  
X-LOCK!

€ 79,00

- Getriebekopf um 90° dreh-  
bar, dadurch vielseitig ver-  
wendbar für verschiedenste  
Anwendungen.

# 100 Stück Norton Clipper Trennscheibe A60S Inox

Ø 125 mm, im Eimer



Art-Nr. 752101

**NEU!**  
**Original!**



**€78,00**



## Norton Clipper Diamant-Trennscheibe INVINCIBLE

H12 125 x 22,23 mm Universal

- Schneidet jedes Material
- 40% sicherer als lasergeschweißte Scheiben
- 90% sicherer als gesinterte Scheiben

Art-Nr. 805252

**€19,80**



### Dronco Metall- Gewebe- trennscheibe

125 x 3,0 x 22,23 mm

Art-Nr. 708478

**€0,90**



### Dronco Metall- Gewebe- trennscheibe

230 x 3,0 x 22,23 mm

Art-Nr. 750712

**€1,45**



### Dronco INOX- Gewebe- trennscheibe

125 x 1,0 x 22,23 mm

Art-Nr. 806056

**€1,35**



### Dronco INOX- Gewebe- trennscheibe

230 x 3,0 x 22,23 mm

Art-Nr. 750715

**€1,90**

## Goliath Nageleisen Ovale Form / extra stark

600 mm Art-Nr. 809053

€ 8,<sup>45</sup>

800 mm Art-Nr. 809052

€ 12,<sup>45</sup>

1000 mm Art-Nr. 809002

€ 16,<sup>45</sup>

## Picard Latthammer 698

Geraute Bahn und Magnethalter  
TÜV + GS geprüft

Art-Nr. 700924

€ 27,<sup>50</sup>



## Stanley „FATMAX“ Werkzeugtasche

handlich-praktisch-übersichtlich-hochwertig

Art-Nr. 740058

€ 35,<sup>00</sup>



€ 15,<sup>95</sup>

## Picard Maurerhammer 277

Berliner Form  
TÜV + GS geprüft

Art-Nr. 700917



Natürlich bei  
Geith & Niggel!



## Stabila Wasserwaage 80AS

Schlankes, stabiles und griffiges Profil für jede Messaufgabe

Wasserwaagen-Serie 80 AS: Messgenauigkeit auf die Sie sich verlassen können

Erhältlich in den Längen:

	40 cm	60 cm	80 cm	100 cm	200 cm
Art-Nr.	812058	812059	812060	812061	812065
	€ 20, <sup>90</sup>	€ 24, <sup>65</sup>	€ 27, <sup>45</sup>	€ 29, <sup>50</sup>	€ 79, <sup>00</sup>

Qualität



## Wasserwaagen von Richter

Leichtmetall-Wasserwaage  
mit gelber Pulverbeschichtung

In den Längen 40 / 60 / 80 / 100 /  
120 / 150 und 200 cm erhältlich

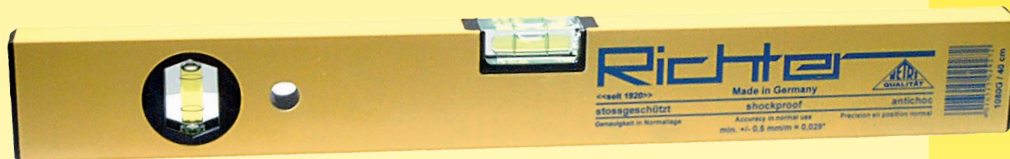

	40 cm	60 cm	80 cm	100 cm	120 cm	150 cm	200 cm
Art-Nr.	708635	708636	708637	708638	708639	708640	708641
	€ 8, <sup>80</sup>	€ 9, <sup>50</sup>	€ 12, <sup>15</sup>	€ 13, <sup>15</sup>	€ 15, <sup>00</sup>	€ 19, <sup>50</sup>	€ 29, <sup>50</sup>

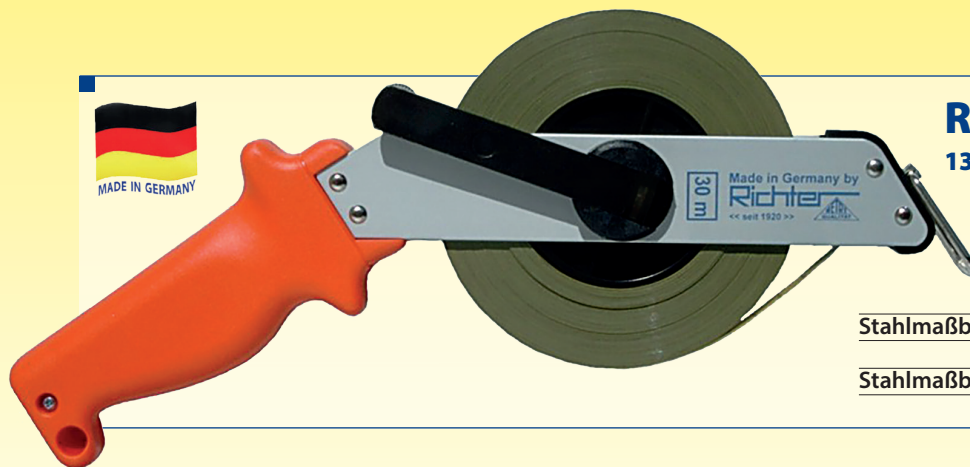

## Richter Stahlbandmaß

13mm breit | Leichtmetallrahmen  
Typ "SR"

Stahl, weiß lackiert | Genauigkeit  
nach EG-Vorschrift Klasse II

Stahlmaßband 30 m Art-Nr. 703186

€ 21,<sup>50</sup>

Stahlmaßband 50 m Art-Nr. 703187

€ 29,<sup>50</sup>

## Richter Glasfaserbandmaß

13mm breit | Leichtmetallrahmen  
Typ "V"

Farbe gelb, Genauigkeit nach EG-Vorschrift Klasse II



Glasfaserbandmaß 30 m Art-Nr. 703194

€ 23,<sup>60</sup>

Glasfaserbandmaß 50 m Art-Nr. 703195

€ 30,<sup>00</sup>





### AZETT - Handcreme

Hautschutz- und Pflegecreme, schützt und pflegt die Haut vor und nach der Arbeit  
Tube / 100 ml

Art-Nr. 741409

€ 2,70 / Tube



### zetClean

Feuchte Reinigungstücher, die saubere Lösung für Mensch und Maschine 25 x 25 cm im wiederverschließbaren Spendereimer. Für die gründliche Reinigung der Hände, besonders hautfreundlich.

Art-Nr. 708404

€ 15,50



### Feinstaubmaske FFP 2 mit Ventil

(Karton mit 12 Stück) nach DIN EN 149:2001 für den Schutz gegen minder giftige bzw. gesundheits-schädliche Partikel. Abgabe nur Paketweise

Art-Nr. 741176

€ 1,45 / Stk.

Art-Nr. 703131



### Müll-Plastiksack 120 l / 70 x 110 cm schwarz - 90my

1 Rolle = 25 Stück  
Abgabe nur in Rollen

€ 0,45 / Stk

Art-Nr. 703130



### Müll-Plastiksack 120 l / 70 x 110 cm blau - 60my

1 Rolle = 25 Stück, Abgabe nur in Rollen

€ 0,17 / Stk



### Augenspülflasche

mit Trichter und Wasserfüllung (600ml)  
DIN EN 15154-4

Art-Nr. 809013

€ 18,20



### Erste Hilfe - Verbandskasten

DIN 13157  
„Baustelle Spezial“  
(bis 10 Personen)

Art-Nr. 703235

€ 115,00

### Fragen Sie unsere Fachberater nach weiteren Entsorgungsmöglichkeiten wie z.B.:

- PE-Foliensäcke
- Brennholz-Bigbags
- Bigbags
- PP-Flachsack zur Asbestentsorgung
- Mineralwollsäcke
- u.s.w.

## Elaston Straßenbesen rot

### Sattelholz mit Stielloch

400 mm / 6 x 18 R	Art-Nr. 701183	€ 3, <sup>95</sup>
500 mm / 6 x 22 R	Art-Nr. 808211	€ 4, <sup>95</sup>
600 mm / 6 x 26 R	Art-Nr. 808303	€ 5, <sup>95</sup>

ohne Stiel



## Besenstiel Esche

28 x 1500 mm / 1 Stück	Art-Nr. 701202	€ 2, <sup>49</sup> /Stk.
28 x 1500 mm / Bund mit 25 Stück	Art-Nr. 701202	€ 1, <sup>99</sup> /Stk.

## Stoßscharrenstiel Buche

36 x 1200 mm	Art-Nr. 701010	€ 3, <sup>50</sup>
--------------	----------------	--------------------

## Schaufelstiel Esche

1300 x 41 mm, gebogen	Art-Nr. 701338	€ 4, <sup>15</sup>
-----------------------	----------------	--------------------

## Stoßscharer Stahlblechblatt

### ohne Stiel

150 mm breit	Art-Nr. 701006	€ 3, <sup>45</sup>
300 mm breit	Art-Nr. 701007	€ 4, <sup>45</sup>
500 mm breit	Art-Nr. 701008	€ 7, <sup>20</sup>

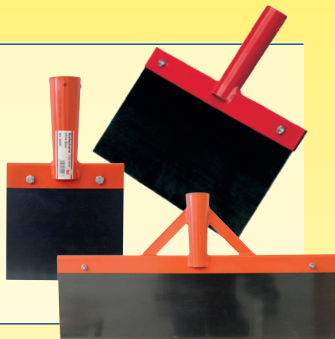

## Bayerische Sandschaufel

Gr. 3 / 28 cm  
Rippe hinten, ohne Stiel

Art-Nr. 701325 € 9,<sup>50</sup>



## Straßen- / Betonrechen leicht

410 mm / 16 Zinken, ohne Stiel

Art-Nr. 703587

€ 5,<sup>95</sup>

## Gerätstiel

1800 x 28 mm

Art-Nr. 809410

€ 3,<sup>95</sup>

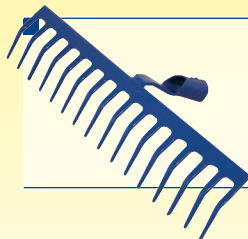

## Holsteiner Schaufel

Gr. 2 / Bauqualität,  
ohne Stiel, rot

Art-Nr. 701330 € 4,<sup>80</sup>



## Lofer Gartenrechen

Art-Nr. 802591

**Qualität die überzeugt!**

60 cm breit mit 18 geraden Nylonzinken, m. Stiel

€ 28,<sup>50</sup>



## Lofer Rasenrechen

€ 27,<sup>50</sup>

67 cm breit mit  
28 gebogenen  
Nylonzinken,  
m. Stiel

Art-Nr. 740993



## Lofer-Planierrechen

€ 29,<sup>00</sup>

67 cm breit  
mit 20 geraden Nylonzinken,  
m. Stiel

Art-Nr. 806256



## Bauspaten

Art-Nr. 709327

Profi Bauqualität mit Tritt  
und T-Stiel

€ 17,<sup>50</sup>







**Baueimer  
leichte Ausführung**

12 l / schwarz  
Art-Nr. 701246

€ 1,30

20 l / schwarz  
Art-Nr. 701251

€ 2,90



**Baueimer  
schwere Ausführung**

12 l / schwarz  
Art-Nr. 701247

€ 3,95

20 l / schwarz  
Art-Nr. 701248

€ 5,95



**Baueimer  
schwere Ausführung / kranbar  
TÜV-GS geprüft**

12 l / blau  
Art-Nr. 701267

€ 4,25

20 l / blau  
Art-Nr. 701268

€ 8,95



**Fertigmörtelbehälter  
200 l kranbar**

TÜV und GS geprüft

Art-Nr. 701279

€ 79,00

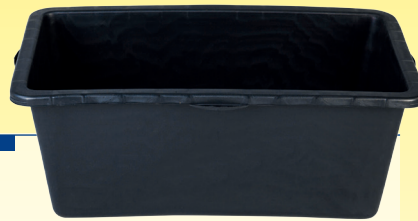

**Mörtelkasten  
Kunststoff / schwarz**

65 l / rechteckig 650 x 350 mm  
Art-Nr. 701262

€ 6,90

90 l / rechteckig  
720 x 420 mm  
Art-Nr. 701263

€ 7,90



**Mörtelkübel  
Kunststoff / schwarz**

65 l / rund  
Art-Nr. 701253

€ 6,55

90 l / rund  
Art-Nr. 701254

€ 7,82

info

**Außenflächen strahlend  
sauber – Grünbeläge ade!**

Mit Lithofin ALLEX\* verwandeln Sie Ihre Terrassen und Balkone wieder in strahlend saubere Oasen der Ruhe und Entspannung. Dazu empfehlen wir den Lithofin MN Außenreiniger\* – gegen extra starke Verschmutzungen.

Ab sofort bei Geith & Niggel erhältlich!

**Lithofin Produkte  
Reinigen – Pflegen – Schützen**

von Keramik-Fliesen, Cotto, Naturstein, Betonwerkstein und anderen Oberflächen. Das große Lithofin Programm finden Sie bei **Geith & Niggel**



**Lithofin Allex  
Grünbelags-  
entferner 1 l**

€ 13,30

Art-Nr. 708481

**Lithofin Aussen-  
reiniger 1 l für  
Natur- und  
Betonwerksteinbeläge**

€ 10,08

Art-Nr. 708224



LTE 50 € 890,00

## Remko Luftentfeuchter LTE 50 & LTE 60

	LTE 50	LTE 60
Art.-Nr.	740247	740249
Tagesentfeuchtungsleistung	51 l	62 l
Füllmenge Kondensatbeh.	10 l	10 l
Luftleistung	380 m <sup>3</sup> /h	465 m <sup>3</sup> /h
ohne Kondensatpumpe		

LTE 60 € 990,00



DE 2 XL  
€ 79,00



DE 9 XL  
€ 325,00

**HEYLO**® (DE 3 XL ohne Abbildung)

DE 3 XL  
€ 135,00

## Heylo Elektroheizer

	DE 2 XL	DE 3 XL	DE 9 XL
Art.-Nr.	810900	811524	808639
230 V	230 V	230 V	400 V
2,0 kW	3,0 kW	9,0 kW	

Die HEYLO Elektroheizer sind durch das geringe Gewicht und kompakten Abmaße leicht zu transportieren!

€ 499,00

## Kärcher HD 5/17 CX Plus

**Handlich, mobil,  
vielseitig:**

der Kaltwasser-  
Hochdruckreiniger  
HD 5/17 CX Plus  
für stehenden und  
liegenden Betrieb

Mit Zubehörauf-  
bewahrung,  
Messing-Zylinder-  
kopf und auto-  
matischer Druck-  
entlastung

Art.-Nr. 740649

**KÄRCHER**





## Flex LD 15-10 125 R incl. 1 Schleifteller Turbo-Jet

Kompakter Sanierungsschleifer für  
randnahes, staubfreies Schleifen,  
125 mm, im Koffer

€ **439,00**

Art-Nr. 751621

## Flex RE 14-5 115, Kit Fräskopf spitz

RETECFLEX, das Universalwerkzeug  
zum Sanieren, Renovieren und  
Modernisieren, im Koffer



€ **475,00**

Art-Nr. 751122



## FLEX Sicherheitssauger VCE 33 L AC

mit automatischer Filterreinigung  
und Antistatikschauch

€ **435,00**

Art-Nr. 743523

€ 149,00



### Tsurumi Pump Family-12, 230 V Flachabsaugpumpe

Art-Nr. 811097



€ 39,00

### Doppelkochplatte

230 V, ohne Abdeckung

Art-Nr. 703063



### Mesto Drucksprünger

Ölbeständig

5 Liter Art.-Nr. 760945

10 Liter Art.-Nr. 760946

€ 90,00

€ 99,00



€ 69,00

### Metall- kabeltrommel

Sicherheitsklappdeckel – spritz-  
wassergeschützt und VDE-Thermo-  
schutzschalter IP44. 40 mtr.  
Neoprenkabel, H07RN-F3G1,5  
Konform mit BGI 608

Art-Nr. 802647



### Scheibenfrostschutz 5 l

5 l Frostschutzkonzentrat mit Citrus-Duft für die Scheibenreinigungsanlage.

Bis -30 °C

Art-Nr. 708884

€ 3,99



### Scheiben-Sprüh-Enteiser 500 ml

Der Kerndl Sprühenteiser beseitigt das Auto schnell und gründlich von Eis und Reif.

**Tip:** Das Aufsprühen am Abend  
verringert das Zufrieren über Nacht!

€ 3,65

Art-Nr. 704108

### Kunststoff-Streugutbehälter

**Einsatzbereich:** Streugutbehälter zur Aufbewahrung von  
Streugut, wie z. B. Salz oder Sand, auf Bahnsteigen, Firmen-  
geländen oder an Straßen

Art-Nr. 704083

Streugutbehälter 210 l  
ohne Entnahmeöffnung

€ 129,00

Art-Nr. 704085

Streugut-  
behälter  
400 l ohne  
Entnahme-  
öffnung

€ 159,00



## Towa Power Grap Thermo Strickhandschuh

in den Größen 8-11 erhältlich

€ 4,50 / Paar



Art-Nr. 74148.

ab 12 Paar

€ 3,90 / Paar

Art-Nr. 740061

## STRONG-Hand Rind-vollleder-Handsuh HI-VIS

mit fluoreszierendem Handrücken

€ 5,50 / Paar



## Ejendals Winter-Handsuh „Microthan“

€ 22,85 / Paar



Art-Nr. 740467

Art-Nr. 740184

## Winter Arbeits-Handsuh Typ „Eisbär“

Komplett mit Molton gefüttert

€ 3,95 / Paar



## Triuso Schneeschieber „ARCTIC LINE“

Sehr langlebig, widerstandsfähig – für höchste Ansprüche und maximale Belastung.

Polycarbonat-Blatt – Größe 50 cm.

Eloxierte Alu-Profi-Kante und Aluminium-Ovalstiel mit 2-Komponenten-Griff.

Art-Nr. 740615

€ 34,50



## Fiskars Schneeschieber „SNOWEXPERT“

Art-Nr. 742749

Mit verstärkter Schaufel aus Polypropylen.

Die scharfe Kante ermöglicht das leichte Lösen von Eis und festem Schnee.

Der integrierte Stahlkern sorgt für ultimative Haltbarkeit

Breite 55 cm | Länge 152 cm Gewicht 1,6 kg

ab € 33,50



## Streu-schaufel

oval, schwarz, Metall

Art-Nr. 741155

€ 3,45



## Triuso Alu-Schneeschieber 50TAG9

mit patentierter Gleitkante, Seitenränder hochgezogen, Aluminium-Ovalstiel mit Kunststoffummantelung und 2-Komponenten-D-Längs-Schiebegriff, Größe: 50 cm breit, Stiel: 135 cm

Art-Nr. 740606

€ 32,95



Alle Preise zuzüglich der gesetzlichen MwSt.



IHR  
MÜNCHNER  
MIET-  
SPEZIALIST!  
★★★★★  
MIETVERBUND

## Der Mietpark von Geith & Niggl

### Auszug aus unserem Mietprogramm:

- Absperrungen / Bauzaun
- Anhänger
- Aufzüge
- Beton- und Parkett-schleifmaschinen
- Betonfräsen
- Bohrmaschinen / Schlaghämer
- Entfeuchter und Heizgeräte
- Event-/Veranstaltungs-Zubehör
- Fliesenschneidmaschinen
- Hochdruckreiniger
- Kehr- und Saugmaschinen
- Kompaktbagger
- Leitern & Fahrgerüste
- Multifunktionslader
- Mobile Raumsysteme / Container
- Stromerzeuger
- Bandsäge
- Ketten- und Raddumper
- Mehrzweck-Verdichter
- Maurer-arbeitsbühne

Alle Preise zuzüglich der gesetzlichen MwSt.

... über **5.000** topgewartete Miet-Geräte ständig für Sie vorrätig!

Es gelten ausschließlich unsere Miet- und Versicherungsbedingungen. Modelländerungen behalten wir uns vor.

Für Druckfehler und Irrtümer übernehmen wir keine Haftung. Die genannten Mietpreise verstehen sich ohne Betriebsstoffe, Zufuhr und Abholung.

Für verschmutzte Maschinen und Geräte erheben wir Reinigungskosten.

Alle in diesem Prospekt genannten Mietpreise verstehen sich ab einer Mindestmietdauer von 7 Arbeitstagen – kürzere Mietzeiten möglich. Mindestmietpauschale 15,- €.

Alle Preise zuzüglich der derzeit gültigen Mehrwertsteuer zuzüglich Maschinenkaskoversicherung (6 % vom Mietumsatz). Angebot gültig bis 31.03.2020

### Beachten Sie unsere **RABATTAKTION**:

Auf alle mit **-15%** versehenen Mietartikel erhalten Sie **15% RABATT** auf den jeweiligen Mietpreis.



Multifunktionslader von **AVANT** für Ihren individuellen Einsatz – schon ab **54,00 €/Tag** inkl. Standardschaufel. Ab sofort haben wir u.a. einen „tiefergelegten“ **AVANT 745**, tiefgaragengeeignet und einen **AVANT e6**, vollständig elektrisch. Wählen Sie zwischen 620 – 1.910 kg Einsatzgewicht und für den jeweiligen Bedarf aus über 100 **AVANT** Anbauteilen wie z.B. Schneefräse, Schneeschild, Salzstreuer, Baggerarm, Bodenfräse, Siebschaufel, Hochkippschaufel, Betonmischer, Baumstumpffräse, Wildkrautbürste, Palettengabel, Leichtgutschaufel, Steinsammelschaufel, 4-in-1-Schaufel, Kehrmaschine mit Aufnahme, Erdbohrer bis Ø 900 mm, etc. zu günstigen Mietpreisen

# AVANT®

## Multifunktionslader inkl. Standardschaufel

### Avant 225 mit \*Benzin- oder \*\*Gasmotor

**Neu!**

Gewicht ab 700 kg
Nennleistung *18,6/25/**17,9/24 kW/PS
Hubkraft max. 350 kg
Breite 995 mm
Höhe 1880 mm
Länge (ohne Anbaugerät) *1910/**1940 mm
Hubhöhe max. 1400 mm

ab **€ 54,00 / Tag**

**-15%**

### Avant 423

**Neu!**

Gewicht ab 1030 kg
Nennleistung 16/22 kW/PS
Hubkraft max. 550 kg
Breite 1090 mm
Höhe 1980 mm
Länge (ohne Anbaugerät) 2195 mm
Hubhöhe max. 2750 mm

ab **€ 73,00 / Tag**

### Avant 530 mit OPTIDRIVE™-Fahrsystem

**Neu!**

Fahrgeschwindigkeit *0-12 km/h/*0-19 km/h (2 Fahrstufen)
Gewicht ab 1250 kg
Nennleistung 19/26 kW/PS
Hubkraft max. 950 kg
Breite 1180 mm
Höhe 1980 mm
Länge (ohne Anbaugerät) 2550 mm
Hubhöhe max. 2800 mm

ab **€ 83,00 / Tag**



Alle Preise zuzüglich der gesetzlichen MwSt.

# AVANT<sup>®</sup>

## Avant 640 mit ROPS-Überrollbügel oder Kabine

Gewicht ab 1420 kg  
 Nennleistung 26,4/36 kW/PS  
 Hubkraft max. 1100 kg  
 Breite 1290 mm  
 Höhe 2100 mm  
 Länge (ohne Anbaugerät) 2550 mm  
 Hubhöhe max. 2800 mm

ab € **105,00** / Tag

## Avant 745 mit ROPS-Überrollbügel auch in verkürzter Bauhöhe – tiefgaragengeeignet

Fahrgeschwindigkeit \*0-15 km/h/  
 \*\*0-25 km/h (2 Fahrstufen)  
 Gewicht ab 1910 kg  
 Nennleistung 36/49 kW/PS  
 Hubkraft max. 1400 kg  
 Breite 1370 mm  
 Höhe ab 2060 mm  
 Länge (ohne Anbaugerät) 3060 mm  
 Hubhöhe max. 3100 mm

ab € **120,00** / Tag

## Avant e6 vollständig elektrisch – perfekt geeignet für den Einsatz in Innenräumen

Elektromotor Lithium-Ionen-Batterie 288 Ah  
 Gewicht ab 1400 kg  
 Nennleistung 14,5 kWh  
 Hubkraft max. 900 kg  
 Breite 1130 mm  
 Höhe ab 1985 mm  
 Länge (ohne Anbaugerät) 2570 mm  
 Hubhöhe max. 2790 mm

ab € **135,00** / Tag

**-15%**

Schnellladestation

ab € **25,00** / Tag







## Gartenhäcksler

müheloses Zerkleinern von Ästen bis 3,8 cm Ø, Schnell-Einfalltrichter mit praktischem Stopfer

Benzinmotor 2200 W  
230 Volt  
Gewicht 12 kg

ab € 5,<sup>20</sup>/Tag

-15%

## Wildkrautbürste agria

Zur mechanischen Wildkrautbeseitigung auf Pflasterflächen, in Fugen und an Kantsteinen

Benzinmotor 2,6 kW / 4 PS  
Bürstenteller Ø 570 mm  
Gewicht 86 kg



ab € 65,<sup>00</sup>/Tag

-15%

## Trommelhäcksler

auf Straßenfahrwerk (bis 80 km/h)

PKW-Kupplung  
Dieselmotor 35 PS/ 26,2 kW  
Aststärke bis max. 160 mm Ø  
Auswurfkamin verstellbar 180°  
mit Einzugswalze und Einzugsband  
Gewicht ca. 1280 kg



ab € 149,<sup>00</sup>/Tag

ab **€ 18,00** /Tag**Holzspalter,  
elektrisch**

Leistung	230 V
Spaltlänge max.	58 cm
Spaltkraft ca.	7 t
Gewicht	121 kg

**Alternativ:****Holzspalter,  
elektrisch**

Leistung	400 V, 16 A
Spaltlänge	105 cm
Spaltkraft	8,5 t
Gewicht	140 kg

ab **€ 27,00** /Tag**Wipp-  
kreissäge**mit Fahrwerk und  
elektronischer Bremseab **€ 18,00** /Tag

Elektromotor 400 V/8 kW

Sägeblatt Ø 700 mm

Schnittleistung ca. 250/275/300 mm

Gewicht 105 kg

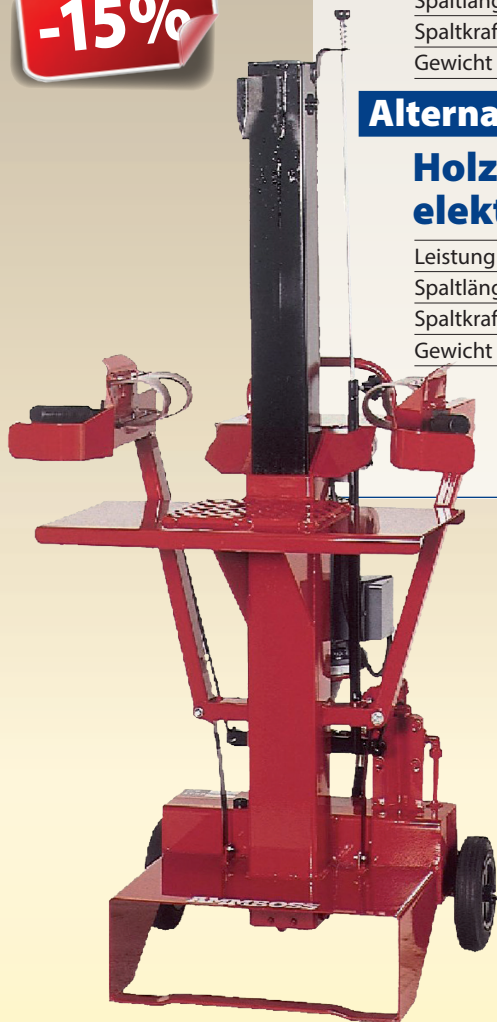
**-15%****-15%****Saughäcksler****STIHL®** ab **€ 13,00** /Tagideal zur  
Reinigung großer Flächen, auch  
als Blasergerät einsetzbar. Stufenlose  
Drehzahlregelung mit Rund- und  
Flachdüse.**Saughäcksler****STIHL®** ab **€ 5,00** /Taggeräuscharmer  
Elektro-Saughäcksler für das Entfernen  
von Laub oder Grasresten für den  
hausnahen Bereich. Mit Blaserohr und  
Flachdüse, Gewicht 4,1 kg, Fangsack-  
volumen 45 l, Nennspannung 230 V/  
1,1 kW



ab € 15,00 / Tag

## Propangas-Heizgerät

mit Gasdruckregler, Schlauchbruchsicherung und 2 m Gasschlauch

Elektroanschluss	230 V/10 A
Heizleistung	25–100 kW, regelbar*
Luftleistung	1450–3600 m <sup>3</sup> /h*
Anschlusswert	1,95–7,8 kg/h*
Gewicht	20–47 kg*

Propangasflaschen in verschiedenen Größen können Sie bei uns käuflich erwerben.

Bei uns gibt's auch **Elektro-Heizgeräte** von 3,2 – 18 kW zur Miete.

\*typenabhängig

**REMKO**

**REMKO**

## Luftentfeuchter/Raumentfeuchter

verschiedene Modelle

Netzspannung 230 V  
max. Entfeuchtungsleistung  
von 55 – 80 l/Tag \*

Luftleistung von 600 – 800 m<sup>3</sup>/h \*  
mit Radsatz  
Gewicht 41 – 48 kg \*

ab € 17,00 / Tag

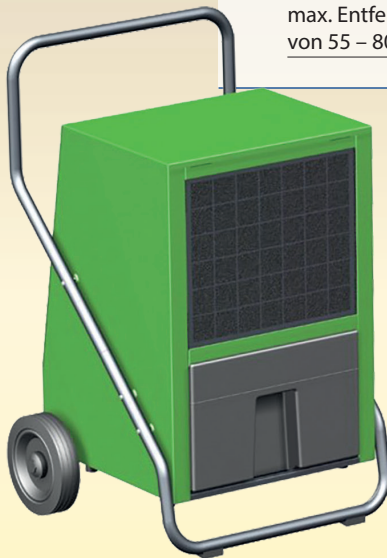

\*typenabhängig



Alternativ können Sie bei uns auch benzinbetriebene oder elektrische Gartengeräte mieten. Fragen Sie uns – wir beraten Sie gerne!



**Rückenakku  
wahlweise  
für viele Varianten  
einsetzbar**



**Husqvarna®**

ab **€ 4,00 / Tag**



**Akku-  
Heckenschere**

**-15%**

Alle Preise zuzüglich der gesetzlichen MwSt.



### Akku- Kettensäge

Schwertlänge  
35 cm



## Mietpreis pro Akkugerät

(außer Heckenscherer)

ab € **13,00** / Tag

**-15%**



### Akku-Blasgerät

zum Wegblasen von  
Blättern und Schnittgut

### Akku- Hochentaster

mit Teleskopschaft  
(Reichweite 5 Meter)



### Akku- Rasentrimmer

mit Faden-Rotation  
in beide Richtungen



## Hochdruckreiniger Benzin 160 bar

Fördermenge: 650 l/h	10 m Hochdruckschlauch
Arbeitsdruck: 160 bar	3 Fach Düse
Benzinmotor	Gewicht: 34 kg
Nennleistung: 4 kW	

-15%

**KÄRCHER**

 ab € **24,00** / Tag

## Hochdruckreiniger Elektro 500 bar

Fördermenge: 500 - 900 l/h
Arbeitsdruck: 150 - max. 500 bar
Elektromotor 400 V / 32 A / 15 kW
10 m Hochdruckschlauch
3 Fach Düse
Gewicht: 190 kg

-15%

**KÄRCHER**

 ab € **155,00** / Tag

# KÄRCHER

 ab € **135,00** / Tag

## Hochdruck- reiniger Benzin 350 bar

-15%

Fördermenge 500 - 1300 l/h
Arbeitsdruck: 350 bar
Benzinmotor, 16 kW
10 m Hochdruckschlauch
Flachstrahldüse
Rotordüse
Gewicht: 135 kg

ab **5,50** / Tag  
€

## Flächenreiniger für unbeheizte Hochdruckreiniger

Zum Reinigen von Boden- und  
Wandflächen

Anschluss über das  
Standard-Strahlrohr.

Arbeitsbreite 30 cm

**KÄRCHER****KÄRCHER**ab **24,00** / Tag  
€

## Hochdruckreiniger beheizt

elektrisch, 400 V / 16 A, Diesel

Fördermenge:	500-1000 l/h
Arbeitsdruck:	30-200 bar
Temperatur:	80-155°C
Hochdruckschlauch	10 m
Gewicht:	175 kg

**KÄRCHER**

## Hochdruckreiniger unbeheizt

230 V

Hochdruckschlauch 10 m

Arbeitsdruck max. 120 – 150 bar

Reinigungsmittel erhalten Sie in  
in unseren Verkaufsräumen

Gewicht 25 kg

ab **15,00** / Tag  
€

Alle Preise zuzüglich der gesetzlichen MwSt.



## Bindemaschine / Bindedrahtgerät

**5 mal schneller als manuelle Bindung**

Stellt Verbindungen in weniger als 0,7 Sekunden pro Krawatte mit gleichbleibender Bindungsstärke her.

Spannweite 20-44 mm

Gewicht 2,6 kg

Akku 14,4V / 4 AH

ab **30,00** / Tag  
€**-15%**

**Bindedraht blank oder  
verzinkt erhalten  
Sie bei uns zum Kauf**



## Baumstumpf- / Stubbenfräse, Benzin

ab € 95,00 / Tag

- Hydrostatischer 2 Rad-Fahrtrieb sehr großer Fräsbereich (100 cm)
- Drehkranz zwischen Fahrwerk und Fräsaggregat
- 15 PS Benzinmotor
- Frässcheibe (370 mm Ø) mit Zentrifugalkupplung, 3-fach verwendbare Fräszähne (8 Stück)
- Frähhöhe/-tiefe: +300 mm / -200 mm
- Einzelrad kann durch Feststellbremse standhaft gemacht werden, einfaches Verfahren auch bei angehäuften Fräsmaterial, auch für schmale Durchfahrten dank 700 mm Außenbreite geeignet

Höhenverstellbarer Griff

Transportösen

Gewicht 210 kg



## Kettendumper D650 - Frontkipper

ab € 49,00 / Tag

mit hydraulischem Fahrtrieb und hydraulisch kippbarer LademuLde

Dieselmotor 5,5 kW / 7,5 PS

Einsatzgewicht 415 kg

Fahrbare Nutzlast 650 kg

2 Fahrstufen 0 – 3,6 km/h

## Kettendumper D1600 - Dreiseitenkipper

mit hydraulischem Fahrtrieb und hydraulisch kippbarer LademuLde

ab € 55,00 / Tag

Dieselmotor 19,0 kW / 26,0 PS

Einsatzgewicht 919 kg

Fahrbare Nutzlast 1600 kg

2 Fahrstufen 0 – 3,6 km/h

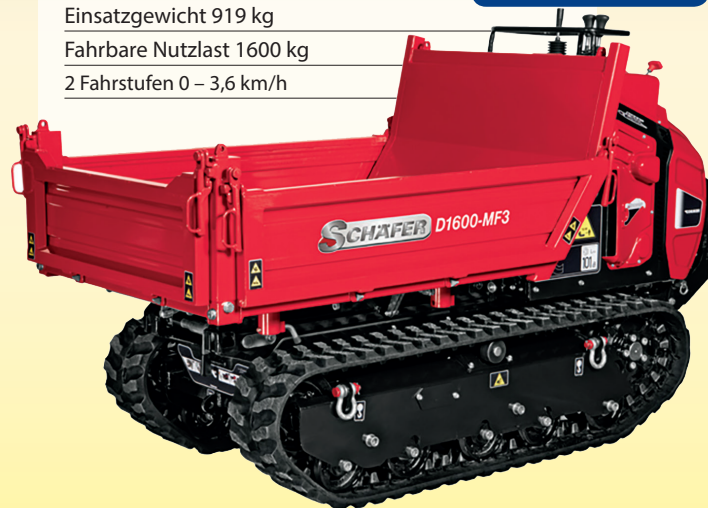



## Raddumper

knickgelenkt mit Allradantrieb  
und Hochentleerung

hydrostatischer Antrieb,  
überwindbare Steigung 48%

ab **€ 139,00** / Tag



1.200 kg Ladekapazität

Fassungsvermögen  
bis 700 kg

Frontkipplmulde mit  
Hochentleerung

Leergewicht 1.375 kg

15,6 kW / 21,2 PS

## Raddumper

knickgelenkt mit Allradantrieb  
und Drehkipplmulde

hydrostatischer Antrieb,  
überwindbare Steigung 40%

1.500 kg Ladekapazität

Fassungsvermögen  
bis 900 l (gehäuft)

Drehkipplmulde mit einem Winkel  
von 180° (Schwenkentladung)

Leergewicht 1.510 kg

15,6 kW / 21,2 PS



ab **€ 149,00** / Tag



## Tandemwalze, knickgelenkt

Druckberieselung mit Intervallschaltung  
Hydrostatischer Fahr- und Vibrationsantrieb  
Bandage vorn und hinten angetrieben  
Gewicht 1550 kg  
Dieselmotor 15,1 kW / 20,2 PS  
Arbeitsbreite 800 mm



ab **€ 52,00 / Tag**

**-15%**



## Stromerzeuger, 30 kVA auf Straßenfahrwek 80 km/h, Diesel

Leistung PRP:	30 kVA
Schaltanlage:	APM303 in IP54
Grundrahmentank:	220 ltr.
Leistungsschalter:	4-polig
FI- Schutzschalter inkl. Erdspeiß/- kabel	
Steckdosensatz (1 x 230V/ 16A- CEE, je 1 x 400V/ 16A/ 32A/ 63A- CEE)	
Allstrom- Sensitive- FI- Schutzschalter	



ab **€ 53,00 / Tag**

**Wir führen weitere Stromerzeuger von 2,8 kVA bis 60 kVA in unserem Mietpark. – Fragen Sie uns !**

**Collomix**
**ab € 16,00 / Tag**

## Handrührwerk Xo 55 R duo mit Zwangsmischeffekt

Mit gegenläufigen Mischwerkzeugen, für fast alle Materialien am Bau geeignet

Rührer-Ø 210 mm

Mischmenge 90 l

Leistung 1600 W

Spannung 230 V

Gewicht 8,8 kg

Drehzahl 450 min-1

**-15%**

## Leuchtballon Powermoon mit LED-Technik inkl. Stativ

Leistungsaufnahme 650 W

Lichtstärke 75000 lm

Gewicht 12 kg

Abmessung 900 x 900 x 680 mm

Arbeitshöhe 4 – 5 m

Kabellänge 7 m

Netzspannung 230 V

Stromaufnahme 2,2/2,7A bei 230 V

Schutzart IP54

Lichtfarbe 5500 K

Packmaß Ø H 250  
x 1140 mm

**ab € 36,00 / Tag**
**-15%**

**Aircraft**  
Drucklufttechnik

## Kolbenkompressor fahrbar, 10 bar

Leistung 2200 W

Füllvolumen 190 l

Max. Druck 10 bar

Druckbehälter 50 l

Nennspannung 230 V / 2,2 kW

**ab € 7,70 / Tag**
**-15%**



## Exzentrerschleifer GEX 125-150 Professional

Schleifteller-Ø 150 mm

Leerlaufdrehzahl  
5.500 – 12.000 min<sup>-1</sup>

Schwingzahl  
11.000 – 24.000 min<sup>-1</sup>

Exzentrizität 2 mm

Schleifmittelbefestigung  
Klettverschluss

Nenneingangsleistung 400 W

Spannung, elektrisch 230 V

Gewicht 2,4 kg

Schwingkreis-Ø 4 mm



ab **€ 7,70 / Tag**

**-15%**



## Handkreissäge 5103R mit Ansauganschluss

Leistungsaufnahme 2100 Watt

Spannung, elektrisch 230 V

Leerlaufdrehzahl 3.800 min<sup>-1</sup>

Sägeblatt- Ø 270 mm

Schnitttiefe bei 0° 100 mm

Schnitttiefe bei 45° 73 mm

ab **€ 19,00 / Tag**

**-15%**



## Kapp- und Gehrungssäge / Paneelsäge

Leistungsaufnahme 1800 W

Spannung, elektrisch 230 V

Sägeblatt- Ø 254 mm

Schnittkapazität 0°  
87 x 305 mm

Schnittkapazität 45°  
Gehrung 87 x 216 mm

Schnittkapazität 45°  
Neigung 53 x 305 mm

Gewicht 22 kg

**-15%**

ab **€ 30,00 / Tag**

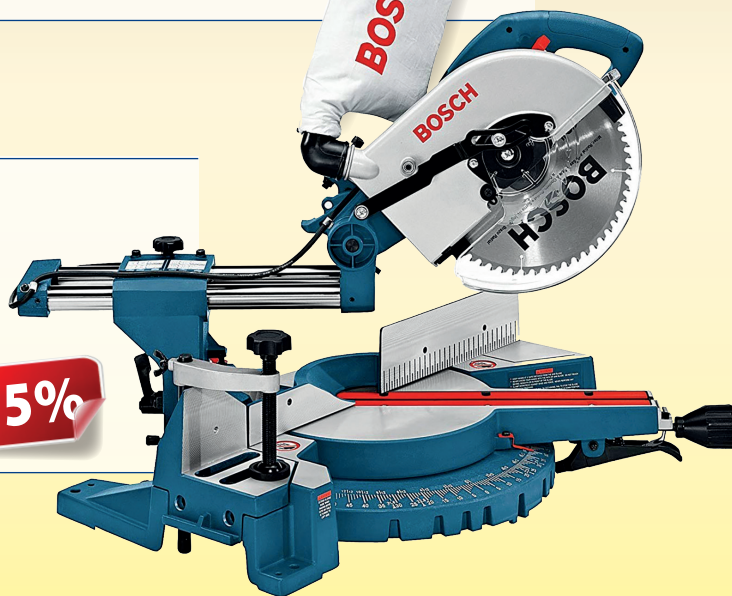

Layher® 

## Fahrgerüst Solo Tower für die 1-Mann-Montage

ab € **24,00** / Tag

Der Layher SoloTower ist ein kleines Rollgerüst aus Aluminium, welches schnell, sicher und einfach von nur einer Person bis zu einer Arbeitshöhe von 6,15 m aufgebaut werden kann.

Aus wenigen Bauteilen des Fahrgerüsts kann werkzeuglos ein Transportwagen gebaut werden, der zur Lagerung und für den Transport der übrigen Gerüstteile im Fahrzeug oder auf der Baustelle Verwendung findet.

Arbeitsbühne 0,75 x 1,13 m

Standhöhe 4,15 m

Arbeitshöhe 6,15 m

Zulässige Verkehrslast 2 kN / m<sup>2</sup>  
(Gerüstgruppe 3)

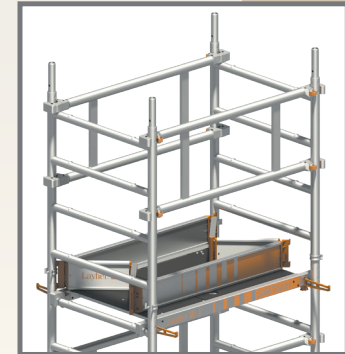

Detail  
Durchstiegsbrücke



Alle Preise zuzüglich der gesetzlichen MwSt.

**GEITH**  
BAUGERÄTE

**NIGGL**  
BAUSTOFFE

## Betrieb München Ost

Seit über 120 Jahren existiert das Unternehmen Geith und Niggel mit Hauptsitz im Münchner Osten / Englschalking und hat an drei Standorten rund 100 Mitarbeiter beschäftigt, die sowohl im Service und Verkauf wie auch in der hauseigenen Werkstatt tätig sind.

Die Stärken unseres Unternehmens sind unsere Top-Preise durch Zentral-Einkauf, die kurzfristige Verfügbarkeit von Maschinen, Geräten und Baustoffen, der Reparaturservice für Klein- und Großgeräte sowie der umfangreiche, top moderne Mietpark.

**Dazu bieten wir Ihnen ein vielseitiges und großes Sortiment aus folgenden Bereichen:**

- Baumaschinen
- Baugeräte
- Baubedarf
- Baustoffe
- Galabau
- Hausmeister- und Industribedarf
- Mietpark in allen Bereichen
- Werkzeuge



## Unser Betrieb im Münchner Westen

Zwischen München und Dachau, verkehrsgünstig direkt an der B471, haben wir unseren „Betrieb München West“, der das vollständige Geith & Niggel-Sortiment aus

den Bereichen wie Baumaschinen, Baugeräte, Baubedarf, Baustoffe, Galabau, Mietpark und Werkzeuge für Sie bereit hält.

Lassen Sie sich auch von unseren „Markenwelten“, einer riesigen Ausstellung im Messe-Präsentations-Stil auf über 1000 m<sup>2</sup>, begeistern! Dies ist einzigartig in unserer Branche!



## Bad Heilbrunn – unser „Betrieb München Süd“

Im Süden Münchens, zwischen Bad Tölz und Penzberg, verkehrsgünstig, direkt an der B472, liegt ein weiterer Betrieb mit unserem vollständigen Sortiment.

In unserem Mietpark findet sich alles von der Accu-Bohrmaschine bis hin zum 3,5-Tonnen Bagger.

Aber auch Baumaschinen, Gartengeräte, bis hin zu ganzen Container-Anlagen. Dazu kommt das umfangreiche Angebot im Freigelände oder im Innenbereich auf drei Etagen, wie etwa die große Maschinen und Werkzeug-Ausstellung auf der ersten Etage.



# Direkt bestellen. Per Telefon, Fax oder E-Mail.

## Betrieb München Ost:

Brodersenstraße 36  
81929 München

Tel 089 993915-0  
Fax 089 993915-11

## Betrieb München West:

Münchner Straße 1  
85232 Gröbenried

Tel 08131 32516-0  
Fax 08131 32516-11

## Betrieb München Süd:

Gewerbepark 1 – 3  
83670 Bad Heilbrunn

Tel 08046 18733 – 0  
Fax 08046 18733 – 11

Einfach ausfüllen und in die Post geben!

Nutzen Sie unser Internet-Bestellformular: [www.GeithundNiggl.de](http://www.GeithundNiggl.de)  
Sie können die Bestellung aber auch direkt bei unseren Filialen abgeben.

Artikel-Nummer	Anzahl	Artikel	Preis

Name, Vorname
Firma
Anschrift
Tel./Fax
eMail
Datum, Unterschrift



[www.geithundniggl.de](http://www.geithundniggl.de)  
[info@geithundniggl.de](mailto:info@geithundniggl.de)

*Mehr möglich machen!*

**GEITH** **NIGGL**  
**BAUGERÄTE** **BAUSTOFFE**

- zzgl. Vorfracht und Verpackung
- Abgabe solange Vorrat reicht
- keine Haftung für Druckfehler
- Abweichung von Farbe und Form möglich
- Technische Änderungen, Preisänderungen und Irrtum vorbehalten

Angebot gültig bis einschl. 31.03.2020.

Alle Preise zuzüglich der gesetzlichen MwSt. und Versandkosten  
Abbildungen können abweichen.



**Geith & Niggel, München Ost:**

Brodersenstraße 36, 81929 München  
Tel 089-993915-0 · Fax 089-993915-11

**Geith & Niggel, München West:**

Münchner Straße 1, 85232 Gröbenried  
Tel 08131-32516-0 · Fax 08131-32516-11

**Geith & Niggel, München Süd:**

Gewerbepark 1 - 3, 83670 Bad Heilbrunn  
Tel 08046 18733 - 0 · Fax 08046 18733 - 11



**info@GeithundNiggel.de · www.GeithundNiggel.de**

Für weitere Informationen einfach Code scannen